

Ergonomie am Arbeitsplatz

Falsches Sitzen kann zu gesundheitlichen Schäden an Gelenken, Sehnen und Muskeln führen. Um dies zu vermeiden, müssen Schreibtisch und Bürostuhl eingestellt werden.

Unabhängig von den nachfolgenden Hinweisen ist eine unbequeme Sitzhaltung zu vermeiden. Sollten Sie feststellen, dass der eine oder andere Hinweis zu einer für Sie unbequemen Sitzhaltung führt, passen Sie die Positionierung einfach Ihren Bedürfnissen an.

Bürostuhl

- Stellen Sie die Sitzhöhe so ein, dass Ihre Knie jeweils einen Winkel von 90° bis 120° haben, wenn Ihre Füße flach auf dem Boden stehen.
- Eine optimale Sitzhaltung ergibt sich, wenn ihr Gesäß an der Rückenlehne anliegt. Stellen Sie die Sitztiefe so ein, dass die Kante der Sitzfläche nicht gegen Ihre Unterschenkel drückt.
- Sitzen Sie aufrecht und lehnen Sie sich dabei entspannt gegen die Rückenlehne. Sofern möglich, stellen Sie die Lordosenstütze des Stuhls auf Ihre Körpergröße ein. Die Rückenlehne sollte so eingestellt werden, dass Ihr Oberkörper leicht nach vorne gedrückt wird, jedoch flexibel Ihren Bewegungen nachgeben kann.
- Wenn möglich, stellen Sie die Armlehnen so ein, dass Ihre Schultern entspannt sind, wenn die Unterarme aufliegen.

Schreibtisch

- Passen Sie die Schreibtischhöhe erst dann an, wenn Sie die korrekte Sitzposition gefunden haben.
- Ihre Ellenbogen sollten einen Winkel von 90° - 120° haben, wenn Ihre Unterarme auf der Tischplatte liegen. Die Tischkante darf dabei nicht gegen Ihre Unterarme drücken.

Arbeitsgeräte auf der Tischplatte

- Einfallendes Licht auf Ihren Monitor (Fenster oder Leuchtmittel) sollte in einem Winkel von 90° auf die Bildschirmoberfläche fallen.
- Die Monitorhöhe ist so einzurichten, dass Ihr Blick zur Bildschirmmitte leicht abwärts gerichtet ist.
- Halten Sie ca. 60 - 70 cm Distanz zu Ihrem Monitor.
- Eine schonende Handgelenkhaltung erhalten Sie, wenn die Tastatur möglichst flach aufliegt.
- Beachten Sie die Hinweise in den Anleitungen Ihrer weiteren (ergonomischen) Arbeitsgeräte.

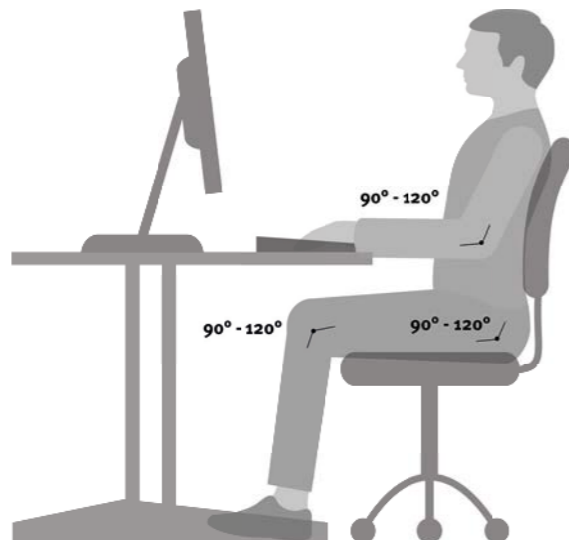

Allgemeine Sicherheitshinweise

Lesen Sie die Sicherheitshinweise und Montageanleitung immer gründlich durch und bewahren diese zur zukünftigen Verwendung auf!

Die vorliegende Anleitung ist an den Sicherheitsbeauftragten gerichtet, der sie der für die Aufstellung, den Anschluss, die Anwendung und die Wartung des Produktes verantwortlichen Person übergeben muss.

Der Sicherheitsbeauftragte muss sich vergewissern, dass die Sicherheitshinweise und Montageanleitung:

- gelesen und verstanden wurden,
- an einem bekannten und leicht erreichbaren Ort aufbewahrt werden und auch
- bei geringstem Zweifel zu Rate gezogen werden.

Der Hersteller übernimmt keine Haftung für Schäden:

- an Personen, Tieren oder Gegenständen
- sowie an dem Produkt selbst, die durch unsachgemäße Anwendung, durch Nichtbeachtung oder ungenügende Beachtung der in den Sicherheitshinweise und Montageanleitung enthaltenen Kriterien entstehen bzw.
- durch Abänderung des Produkts oder die Verwendung von nicht geeigneten Ersatzteilen verursacht werden.

Identifikation: Für elektrische Produkte gilt die:
WEEE-Reg.-Nr. DE 34853279

Allgemeine Sicherheitshinweise



Stellenwert der Sicherheitshinweise und Montageanleitung

Grundvoraussetzung für den sicherheitsgerechten Umgang und den störungsfreien Betrieb dieses Produkts ist die Kenntnis der grundlegenden Sicherheitshinweise und der Vorschriften.

Sie enthalten die wichtigsten Hinweise, um das Produkt sicherheitsgerecht zu bedienen.

Die Sicherheitshinweise und Montageanleitung sind von allen Personen zu beachten, die das Produkt aufbauen und mit dem fertigen Produkt arbeiten.

Darüber hinaus sind die für den Einsatzort geltenden Regeln und Vorschriften zur Unfallverhütung zu beachten.



Montageanleitung und Sicherheitshinweise sorgfältig aufbewahren!

Sachgemäße Verwendung

Das Produkt ist nur für seinen Verwendungszweck bestimmt.

Eine andere oder darüber hinausgehende Benutzung gilt als nicht bestimmungsgemäß.

Für hieraus entstehende Schäden haftet der Hersteller nicht.

Zur bestimmungsgemäßen/sachgemäßen Verwendung gehört auch:

- das Beachten aller Sicherheitshinweise und der Montageanleitung und
- das Verbot von jeglichen An- und Umbauten am Produkt.

Sachwidrige Verwendung

- Verwenden Sie das Produkt niemals zum Heben von Personen oder Lasten!
- Belasten Sie das Produkt nur bis zur maximalen Last (siehe Montageanleitung).
- Verwenden Sie das Produkt nur in geschlossenen Räumen.

Einzuhaltende Gesetze, Richtlinien, Normen insbesondere für Geräte mit Elektrifizierung

- Maschinenrichtlinie 2016/42/EG
- Richtlinie über elektromagnetische Verträglichkeit 2004/30/EU
- RoHS Richtlinien 2011/65/EU

FCC-Informationen digitaler Geräte der Klasse B (Netzgeräte)

Dieses Gerät wurde getestet und entspricht den Grenzwerten für ein digitales Gerät der Klasse B gemäß Teil 15 der FCC-Regeln. Diese Grenzwerte sollen einen angemessenen Schutz gegen Frequenzstörungen bei einer Installation im Wohnbereich aufweisen. Dieses Gerät kann Störungen (Radiofrequenzen) verursachen.

Wenn das Gerät nicht gemäß der Anweisungen installiert wurde, kann es auch zu erheblichen Störungen des Funkverkehrs führen. Es wird wegen der unterschiedlichen Installationsbedingungen jedoch keine Garantie dafür übernommen, dass keinerlei Störungen auftreten. Wenn dieses Gerät zu Störungen beim Radio- oder Fernsehempfang führen sollten, schalten Sie das Gerät ab und befolgen Sie nachstehende Maßnahmen:

- Erneute Ausrichtung oder Verlegung der Empfangsantenne.
- Vergrößern Sie den Abstand zwischen dem Gerät und Empfänger.
- Verbinden Sie das Gerät mit einer Steckdose eines anderen Stromkreises, an dem der Empfänger nicht angeschlossen ist.
- Bitten Sie den Fachhändler oder einen erfahrenen Radio- bzw. Fernstechniker um Hilfe.

Allgemeine Sicherheitshinweise



Wartung und Instandhaltung

- Bitte achten Sie darauf, dass sich das Produkt immer in einem einwandfreien Zustand befindet. Gegebenenfalls lassen Sie es in regelmäßigen Abständen von Fachpersonal prüfen.
- Führen Sie keine Reparaturen am Produkt oder den Komponenten selbst durch.
- Nehmen Sie keine baulichen Veränderungen am Produkt vor.
- Tauschen Sie defekte Komponenten des Produkts nur gegen neue Originalersatzteile des Herstellers aus. Beachten Sie dabei die Montageanleitung.

Restrisiken

Das Produkt ist nach dem Stand der Technik und den anerkannten sicherheitstechnischen Regeln gebaut. Dennoch können bei Verwendung Gefahren für Leib und Leben des Benutzers oder Dritte bzw. Beeinträchtigungen am Produkt oder an anderen Sachwerten entstehen. Das Produkt ist nur zu benutzen:

- für die bestimmungsgemäße Verwendung,
- in sicherheitstechnisch einwandfreiem Zustand.

Sicherheitshinweise und Montageanleitung lesen und aufbewahren

- Die Sicherheitshinweise und Montageanleitung gehören zu diesem Produkt. Sie enthalten wichtige Informationen zur Inbetriebnahme und Handhabung.
- Lesen Sie die Sicherheitshinweise und Montageanleitung, insbesondere die Sicherheitshinweise, sorgfältig durch, bevor Sie das Produkt verwenden.
- Die Nichtbeachtung der Sicherheitshinweise und Montageanleitung kann zu schweren Verletzungen oder Schäden am Produkt führen.
- Sicherheitshinweise und Montageanleitung basieren auf den in der Europäischen Union gültigen Normen und Regeln. Beachten Sie im Ausland auch landesspezifische Richtlinien und Gesetze.
- Bewahren Sie die Unterlagen für die weitere Nutzung in der Nähe des Produkts auf, so dass Sie diese jederzeit griffbereit haben.
- Wenn Sie das Produkt an Dritte weitergeben, geben Sie unbedingt die Sicherheitshinweise und Montageanleitung mit. Eine elektronische Fassung der Anleitung (PDF) ist über unseren Kundendienst erhältlich.

ACHTUNG:

Jegliche nicht ausdrücklich durch den Hersteller erlaubte Veränderungen oder Modifikationen führen zum Erlöschen der Garantie und das Produkt darf dann nicht mehr benutzt werden.

Entsorgung

Entsorgen Sie das Produkt nach den EU-Vorgaben für Abfallrecht und Abfallwirtschaft, dem Kreislaufwirtschaftsgesetz (KrWG) sowie etwaigen Vorgaben der jeweiligen Staaten und Länder ordnungsgemäß und schadlos.

Elektrische Produkte außer Betrieb nehmen: Ziehen Sie den Netzstecker aus der Steckdose.

Demontieren das Produkt in rückwärtiger Reihenfolge der Montageanleitung.

Entsorgung:

Demontieren Sie das Produkt nach Werkstoffen getrennt und entsorgen Sie diese umweltgerecht.

Sicherheitshinweise



Symbol- und Hinweiserklärungen

In der Montageanleitung werden folgende Hinweise und Symbole für Gefährdungen verwendet:

	Dieses Symbol weist auf eine unmittelbar drohende Gefahr für das Leben und die Gesundheit von Personen hin. Das Nichtbeachten dieser Hinweise kann schwere gesundheitsschädliche Auswirkungen, zum Beispiel lebensgefährliche Verletzungen bis hin zur Todesfolge haben.
	Dieses Symbol deutet auf einen wichtigen Hinweis hin. Das Nichtbeachten kann zu Schäden am Produkt führen.
	Bringen Sie keine Gegenstände oder Körperteile unter das Produkt bzw. zwischen Bauteile. Eine Nichtbeachtung kann zu schweren Verletzungen oder zum Tod führen.
max. XX kg	Belasten Sie das Produkt nur mit der maximal zulässigen Last. Eine Überlastung kann zum Zusammenbruch des Produkts führen und dabei schwere Verletzungen verursachen - siehe Montageanleitung.
	Dieses Symbol warnt vor gefährlicher elektrischer Spannung in geschlossenen Räumen.
	Produkt nur in geschlossenen Räumen verwenden.

Sicherheitsmaßnahmen

- Bewahren Sie die **Sicherheitshinweise und Montageanleitung** ständig in der Nähe des Einsatzortes des Produkts auf.

Montage

- Die Montage darf nur durch fachkundige Personen erfolgen.
- Die Montage darf nur durch mindestens zwei Personen erfolgen.
- Sichern Sie nach Angaben der Montageanleitung das Produkt wie dort vorgegeben.
- Das Produkt muss bei Kippgefahr unbedingt von Fachpersonal an der Wand befestigt werden.

Sicherheits- und Vorsichtsmaßnahmen

- Dieses Produkt kann von Kindern ab 8 Jahren und darüber sowie von Personen mit verringerten physischen, sensorischen oder mentalen Fähigkeiten oder Mangel an Erfahrung und Wissen benutzt werden, wenn sie beaufsichtigt oder bezüglich des sicheren Gebrauchs des Gerätes unterwiesen wurden und die daraus resultierenden Gefahren verstehen.
- Kinder dürfen nicht mit dem Produkt spielen.
- Reinigung und Wartung dürfen nicht von Kindern ohne Beaufsichtigung durchgeführt werden.
- Wenn die Netzanschlussleitung dieses Gerätes beschädigt wird, muss sie durch den Hersteller oder seinen Kundendienst oder eine ähnlich qualifizierte Person ersetzt werden, um Gefährdungen zu vermeiden.

Sicherheitshinweise



Transport

- Bewegen Sie das Produkt nur mit zwei Personen.
- Achten Sie beim Transport auf mögliche Gefahren durch Stolperquellen.
- Achten Sie beim Transport auf mögliches Kippen des Produkts beim Tragen.
- Ziehen oder schieben Sie das Produkt nicht über den Boden. Es besteht die Gefahr, dass das Produkt durch den Kraftaufwand instabil wird.
- Achten Sie auf mögliche Verletzungsgefahren durch scharfe Kanten oder Ecken. Sichern sie scharfkantige Ecken und Kanten ggf. ab.
- Achten Sie beim Abstellen des Produkts auf die Bodenfläche, es besteht die Gefahr des Einklemmens von Gliedmaßen.
- Achten Sie beim Transport darauf, dass alle Türen und Schubladen am Produkt gesichert sind. Sie dürfen sich nicht öffnen, da die Gefahr des Einklemmens besteht.
- Achten Sie beim Tragen auf die empfohlenen Hebe- und Tragehinweise der Berufsgenossenschaften. Nicht im Hohlkreuz tragen, sondern aus dem Rumpf heraus.
- Ist das Produkt zu schwer, demontieren Sie das Produkt in rückwärtiger Reihenfolge der Montageanleitung um tragbare Einzelteile zu erhalten.

Besondere Gefahrenstellen

- Achten Sie bei der Aufrichtung des Produkts auf mögliche Gefahren in der Umgebung (z.B. Quetschgefahr für Gliedmaßen, Personen im Aufstellbereich, Unebenheiten des Bodens).
- Achten Sie bei der Aufstellung des Produkts auf vollständige Kollisionsfreiheit (z. B. Dachschräge, bauliche Gegebenheiten, Rollcontainer, Papierkorb, usw.) im Aufstellbereich.
Es besteht Quetschgefahr!
- Schützen Sie das Produkt vor starker Wärme und Feuer!

Reinigung

- Stauben Sie das Produkt mit einem trockenen Lappen einmal pro Woche ab.
- Reinigen Sie das Produkt mit einem feuchten Tuch und mildem Reinigungsmittel alle 2 Wochen.

Sicherheitshinweise für elektromotorische Tische und Elektrogeräte



Gefahren durch Elektrizität

- Verbinden Sie das Produkt erst nach vollständiger Montage mit der Stromversorgung.
- Überprüfen Sie die elektrische Ausrüstung des Produkts regelmäßig gemäß den Vorgaben der nationalen Vorschriften (in Deutschland sind dies die Unfallverhütungsvorschriften UVV).
- Verwenden Sie keine Kabel mit beschädigter Isolierung. Es besteht sonst die Gefahr des elektrischen Schlages. Lassen Sie beschädigte Kabel sofort durch einen Fachbetrieb gegen unversehrte Kabel austauschen.
- Verlegen Sie die Zuleitungskabel nicht in der Nähe von Wärmequellen. Das Kabel kann durch die Wärmeeinwirkung beschädigt werden. Es besteht die Gefahr eines Brandes oder eines elektrischen Schlages.
- Trennen Sie das Produkt bei längerem Stillstand bzw. Nichtbenutzung von der Stromversorgung.

	Dieses Symbol warnt vor gefährlicher elektrischer Spannung in geschlossenen Räumen.
	Bringen Sie keine Gegenstände oder Körperteile unter das Tischgestell bzw. zwischen die Traversen. Eine Nichtbeachtung kann zu schweren Verletzungen oder zum Tod führen.

Transport

- Bewegen Sie das Tischgestell/Elektrogerät nur im spannungslosen Zustand (Netzstecker herausziehen).
- Bewegen Sie das Tischgestell nur mit zwei Personen und in niedrigster Tischhöhe. Ziehen Sie das Tischgestell nicht über den Boden.

Sicherheits- und Vorsichtsmaßnahmen

- **Wenn die** Netzanschlussleitung des Gerätes beschädigt wird, muss sie durch den Hersteller oder seinen Kundendienst oder eine ähnlich qualifizierte Person ersetzt werden, um Gefährdungen zu vermeiden.
- Dieses Produkt kann von Kindern ab 8 Jahren und darüber sowie von Personen mit verringerten physischen, sensorischen oder mentalen Fähigkeiten oder Mangel an Erfahrung und Wissen benutzt werden, wenn sie beaufsichtigt oder bezüglich des sicheren Gebrauchs des Produkt unterwiesen wurden und die daraus resultierenden Gefahren verstehen.
- Kinder dürfen nicht mit dem Produkt spielen.
- Reinigung und Benutzer-Wartung darf nicht von Kindern, ohne Beaufsichtigung, durchgeführt werden.

Sachgemäße Verwendung eines Tisches

Der Tisch dient ausschließlich der Verwendung als elektromotorisch höhenverstellbarer Sitz-/ Steharbeitsplatz. Der Tisch ist somit auch nur für diesen Verwendungszweck bestimmt. Eine andere oder darüber hinausgehende Benutzung gilt als nicht bestimmungsgemäß. Beachten Sie hierzu unbedingt das Kapitel „Sicherheitshinweise“. Kinder können die vom Tisch ausgehenden Gefahren nicht einschätzen, wenn sie sich unbeaufsichtigt in der Nähe aufhalten. Für hieraus entstehende Schäden haftet der Hersteller nicht.

Sicherheitshinweise für elektromotorische Tische



Benutzung eines Tisches

- Lassen Sie Kinder nicht unbeaufsichtigt an das Tischgestell. Kinder können die Gefahren des Tisches nicht einschätzen. Es besteht die Gefahr von schweren Verletzungen mit Todesfolge.
- Benutzen Sie das Tischgestell nur in der dafür vorgesehenen Umgebung (Montageanleitung).
- Benutzen Sie das Tischgestell nicht auf einem unebenen Untergrund. Es besteht die Gefahr des Umkippens.
- Halten Sie nach jeder Höhenverstellung eine Pause ein - siehe Montageanleitung.
- Belasten Sie das Tischgestell nicht über das zulässige Gewicht, beachten Sie die maximal zulässige Flächenlast (Montageanleitung).
- **Führen Sie einen "Reset" in regelmäßigen Abständen durch - mindestens 1 x im Monat - siehe Montageanleitung.**

Besondere Gefahrenstellen/Betriebshinweise

- Achten Sie bei der Höhenverstellung des Tisches darauf, dass sich keine Personen in der Nähe des Tischgestells aufhalten. Es besteht Verletzungsgefahr.
- Achten Sie bei der Aufstellung des Tischgestells auf vollständige Kollisionsfreiheit (z. B. Dachschräge, bauliche Gegebenheiten, Rollcontainer, Papierkorb, usw.) in allen möglichen Verstellpositionen. **Es besteht Quetschgefahr!**
- Achten Sie auch auf Kollisionsfreiheit, wenn sich Gegenstände - z.B. EDV-Geräte – auf dem Tisch befinden. Dies gilt auch für Gegenstände in unmittelbarer Umgebung der Arbeitsfläche wie z.B. geöffnete Fensterflügel etc..
- Halten Sie einen seitlichen Sicherheitsabstand vom mindestens 30 mm zu jedem anderen Möbelstück ein.

Hinweise für den Notfall

- Entfernen Sie sich sofort aus der unmittelbaren Umgebung des Tisches, wenn dieser sich unbeabsichtigt in Bewegung setzen sollte. Nehmen Sie das Tischgestell nicht in Betrieb. Lassen Sie das Tischgestell durch einen Fachbetrieb reparieren. Nehmen Sie das Tischgestell erst wieder nach erfolgter Reparatur in Betrieb.
- Nehmen Sie das Tischgestell sofort außer Betrieb, wenn ungewöhnliche Vorkommnisse (Geräusche, Qualm, Rauch, usw.) am Tischgestell entstehen sollten. Lassen Sie das Tischgestell durch einen Fachbetrieb reparieren. Nehmen Sie das Tischgestell erst wieder nach erfolgter Reparatur in Betrieb.
- Nehmen Sie das Tischgestell sofort außer Betrieb, wenn die Sicheereinrichtungen (z. B. Bedienteil) nicht ordnungsgemäß funktionieren.

Reinigung

- Stauben Sie das Tischgestell mit einem trockenen Lappen einmal pro Woche ab.
- Reinigen Sie das Tischgestell mit einem feuchten Tuch und mildem Reinigungsmittel alle 2 Wochen.

Geräuschpegel des Tisches

- Siehe Montageanleitung.

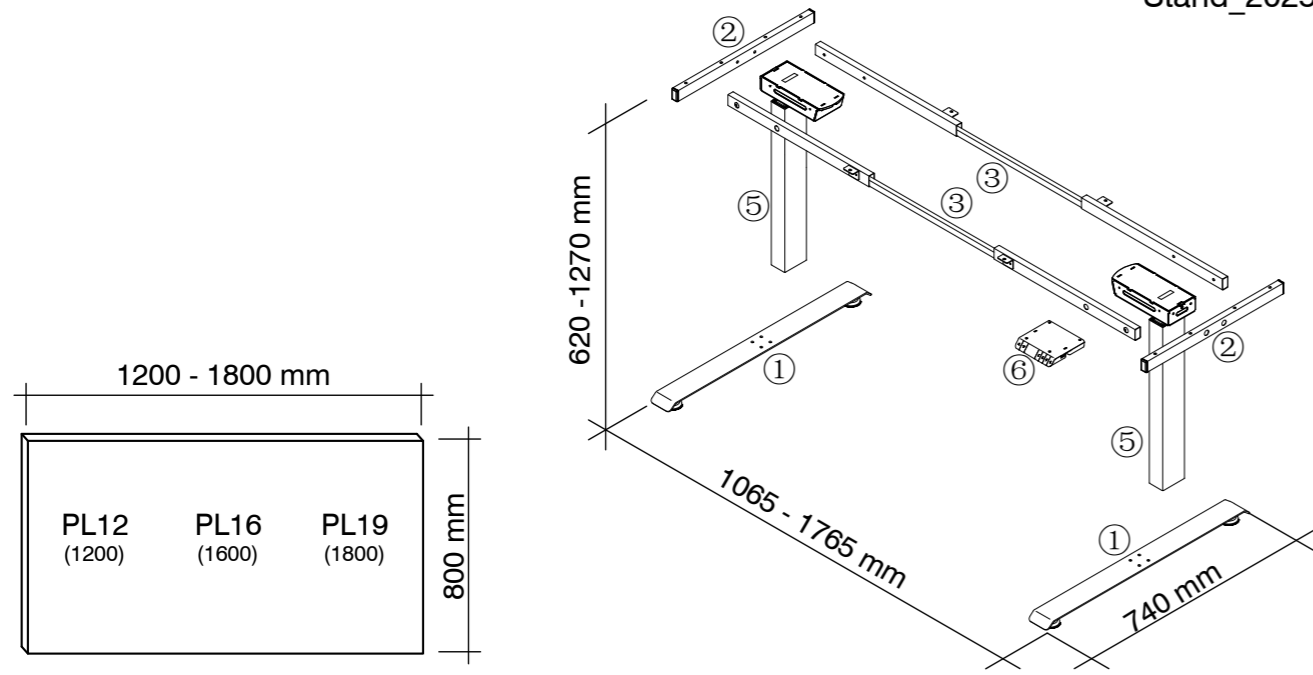

LLXKT

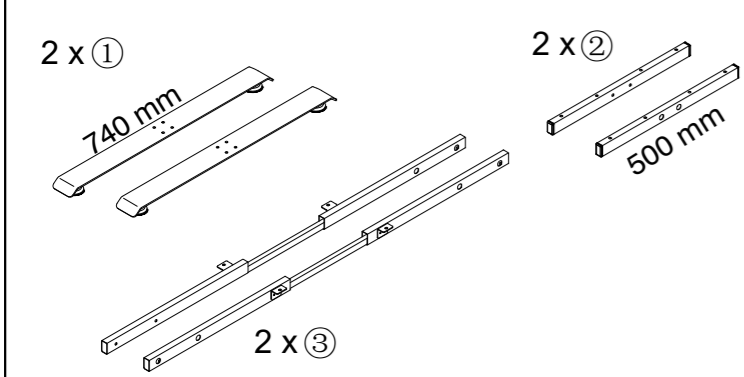

LLXK65

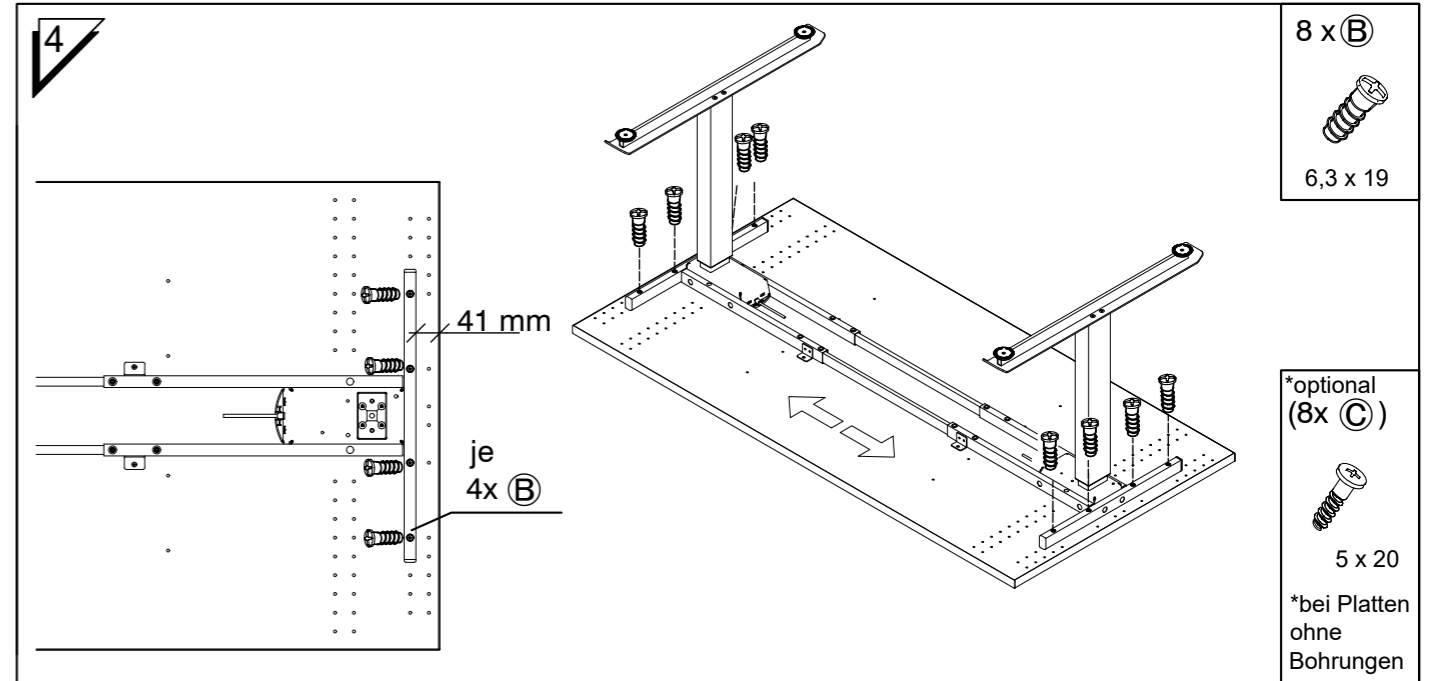
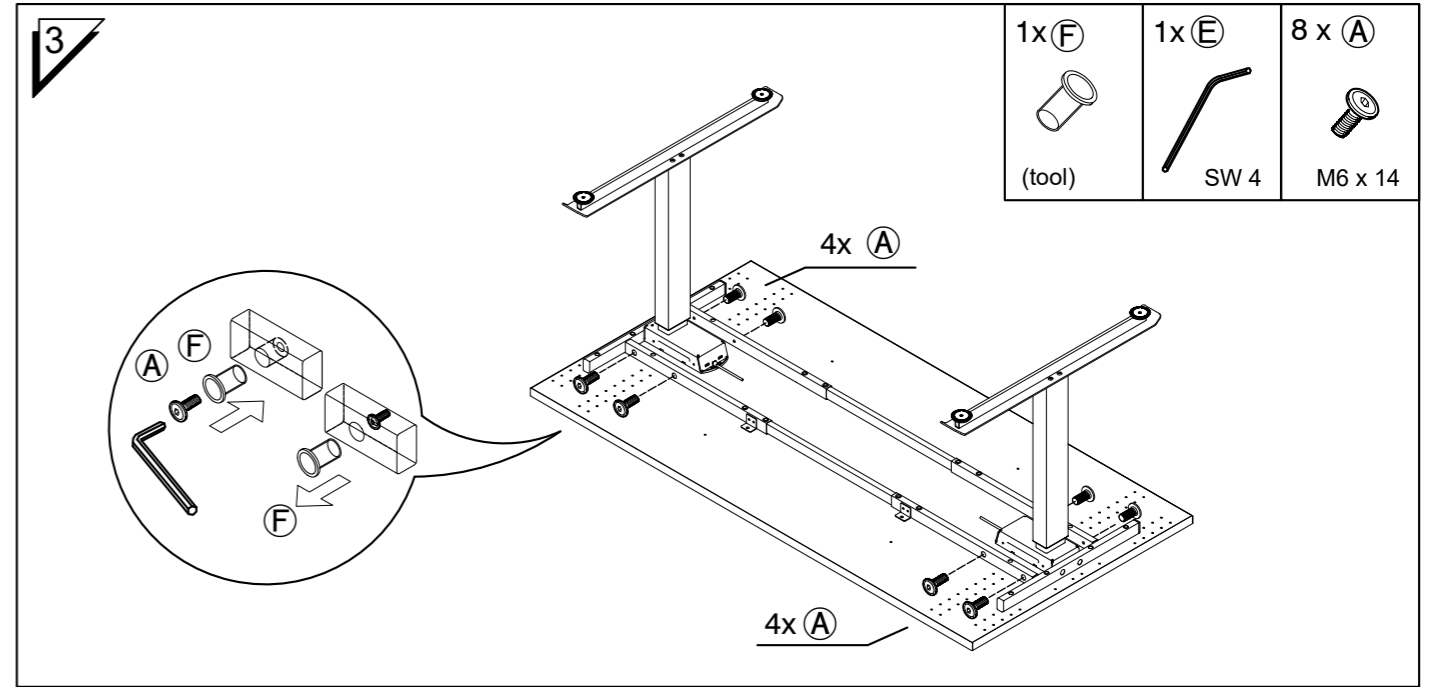
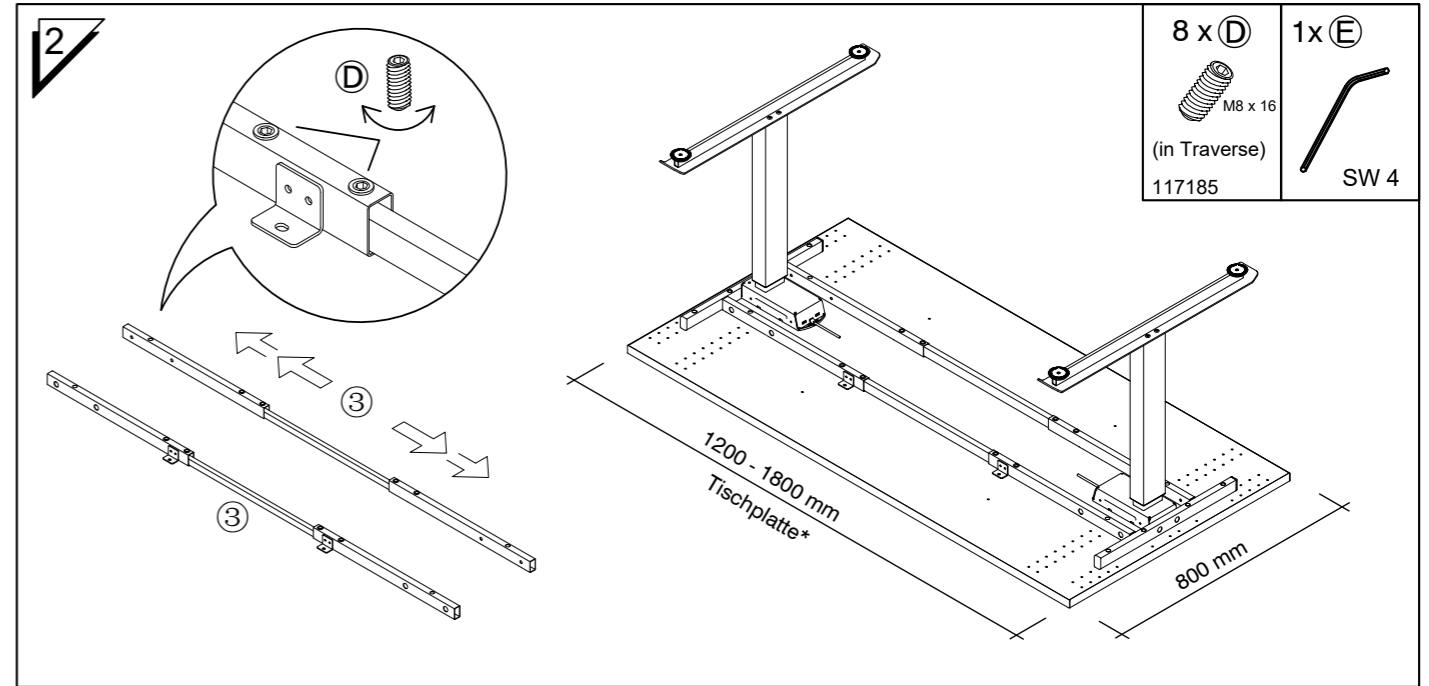
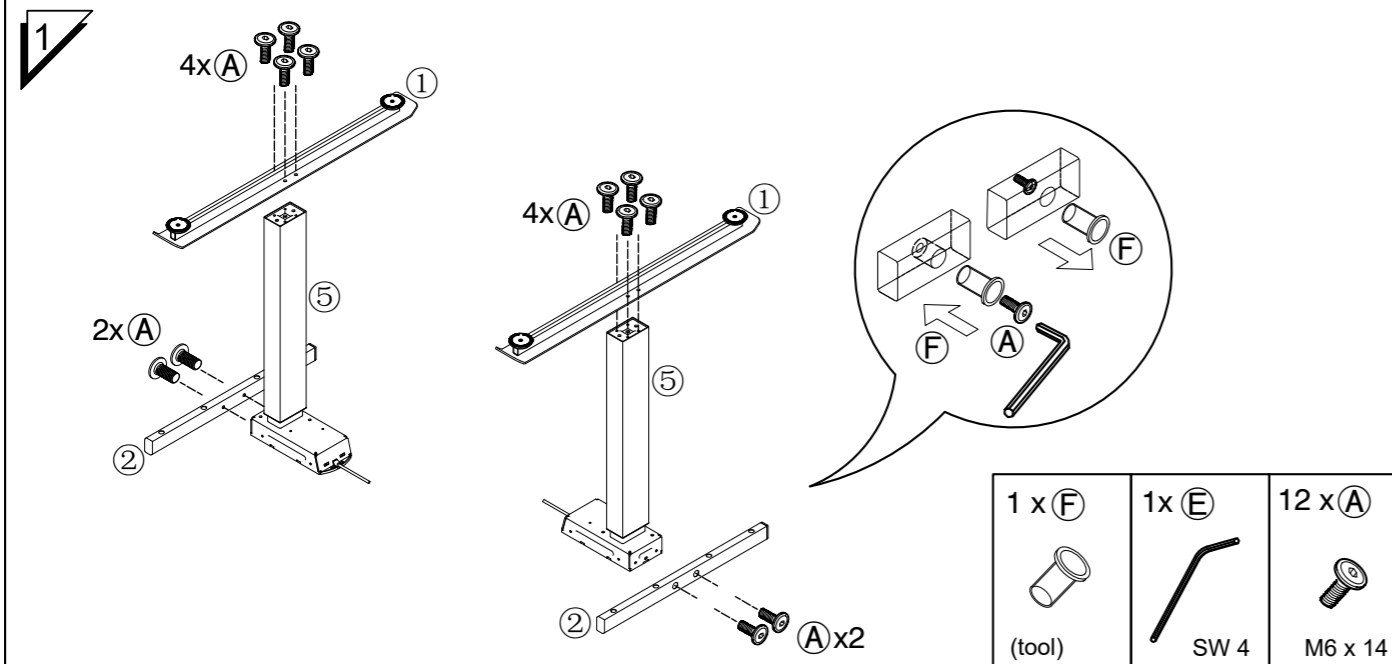
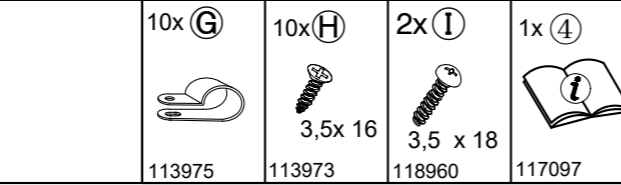
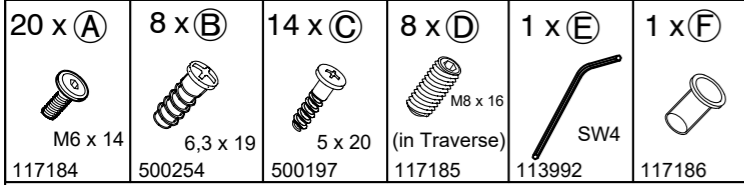
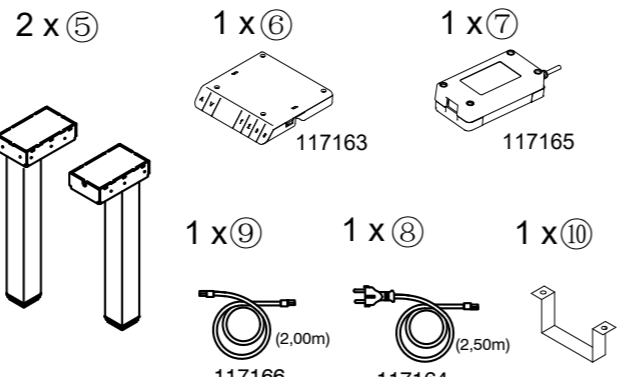

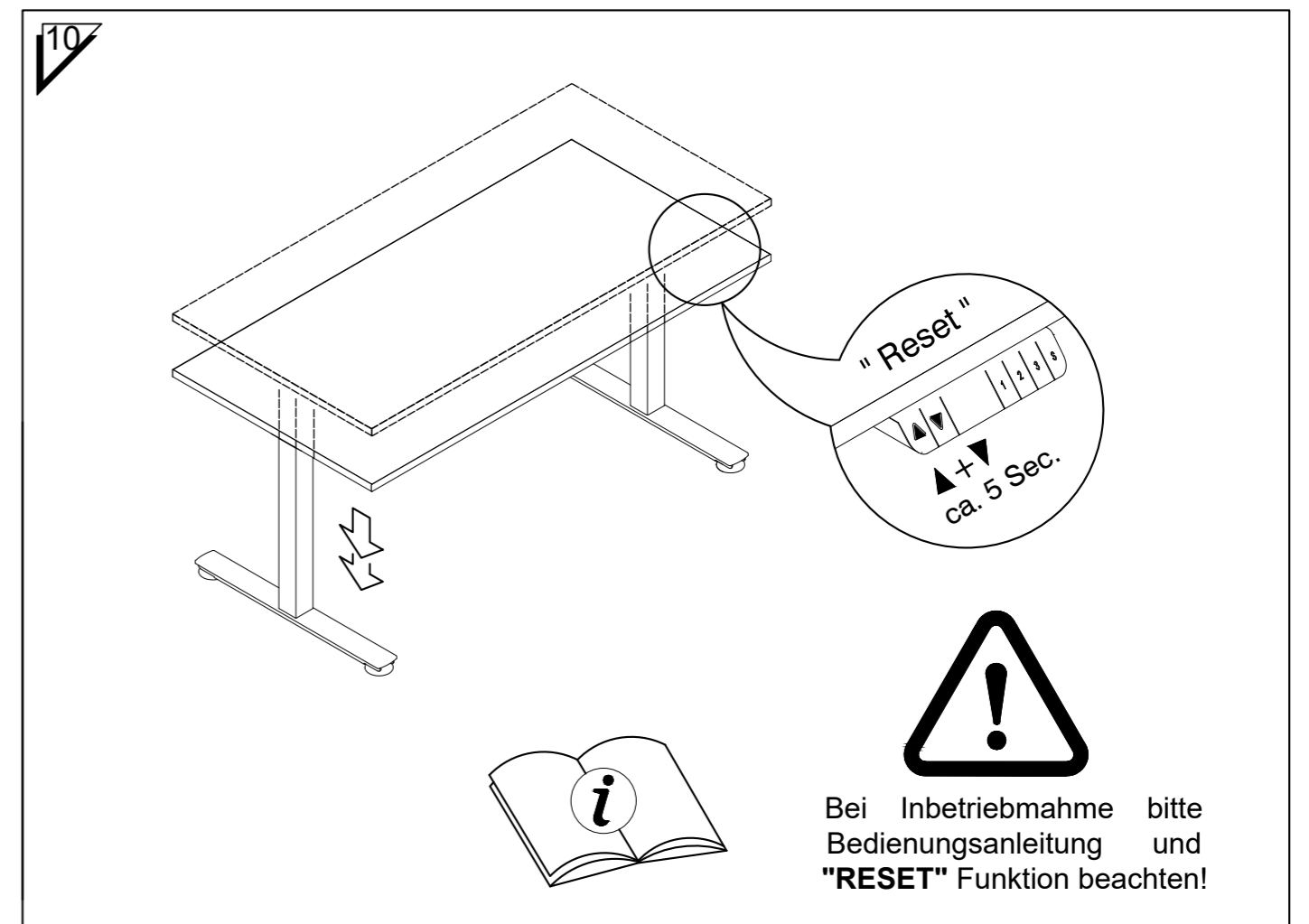
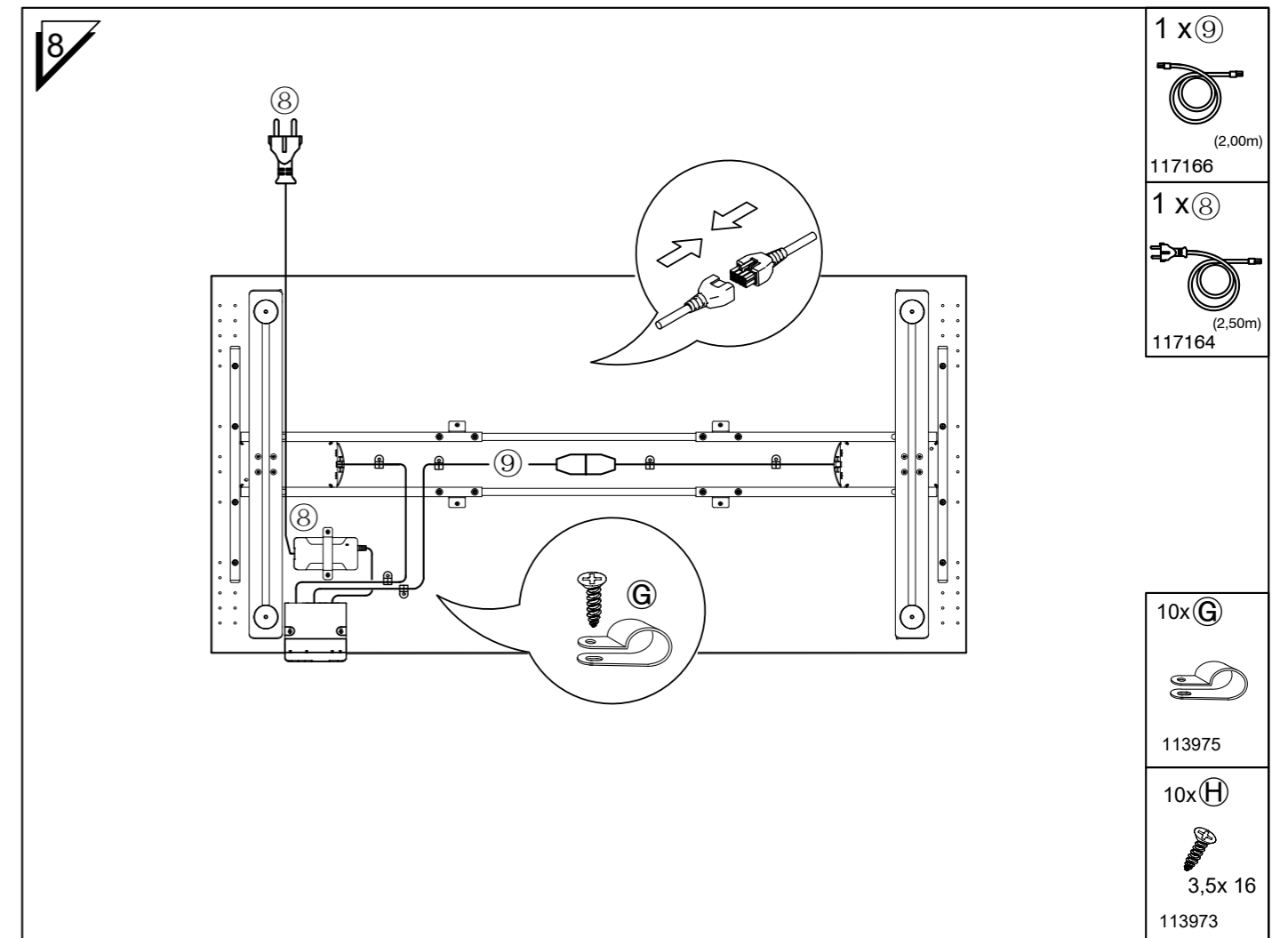
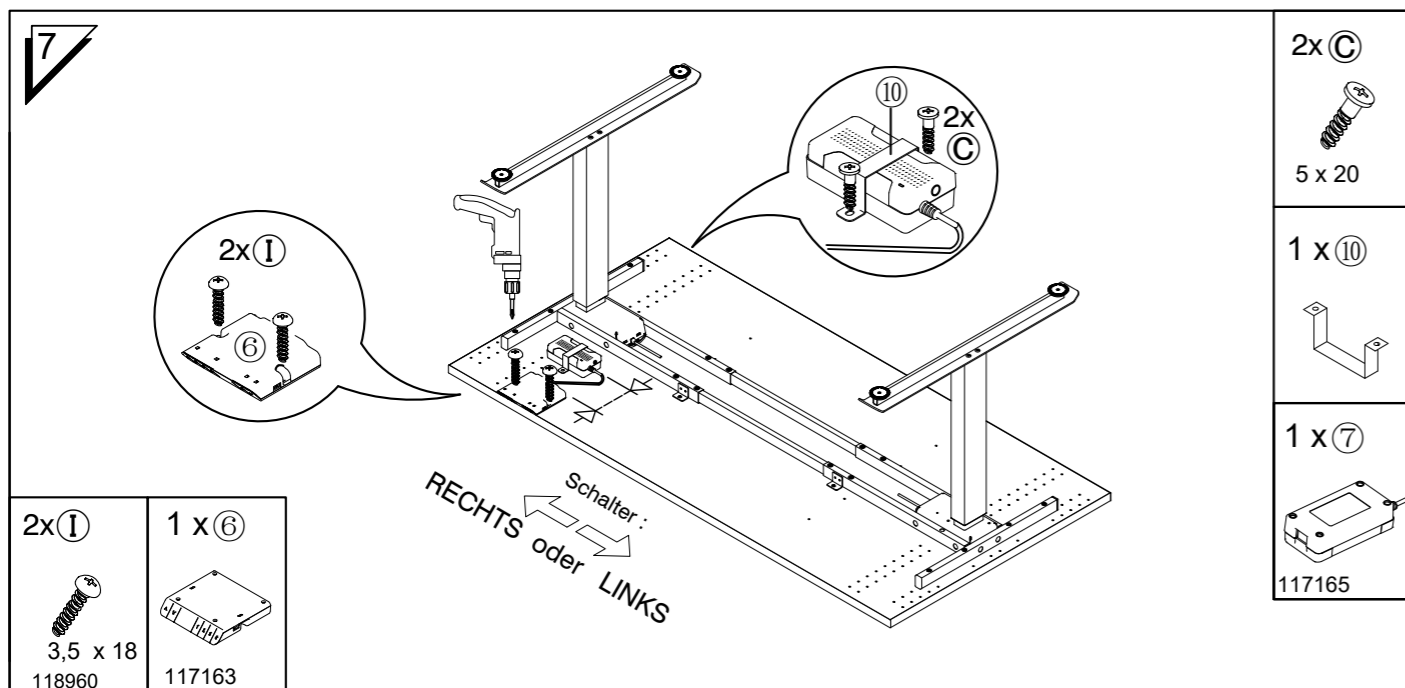
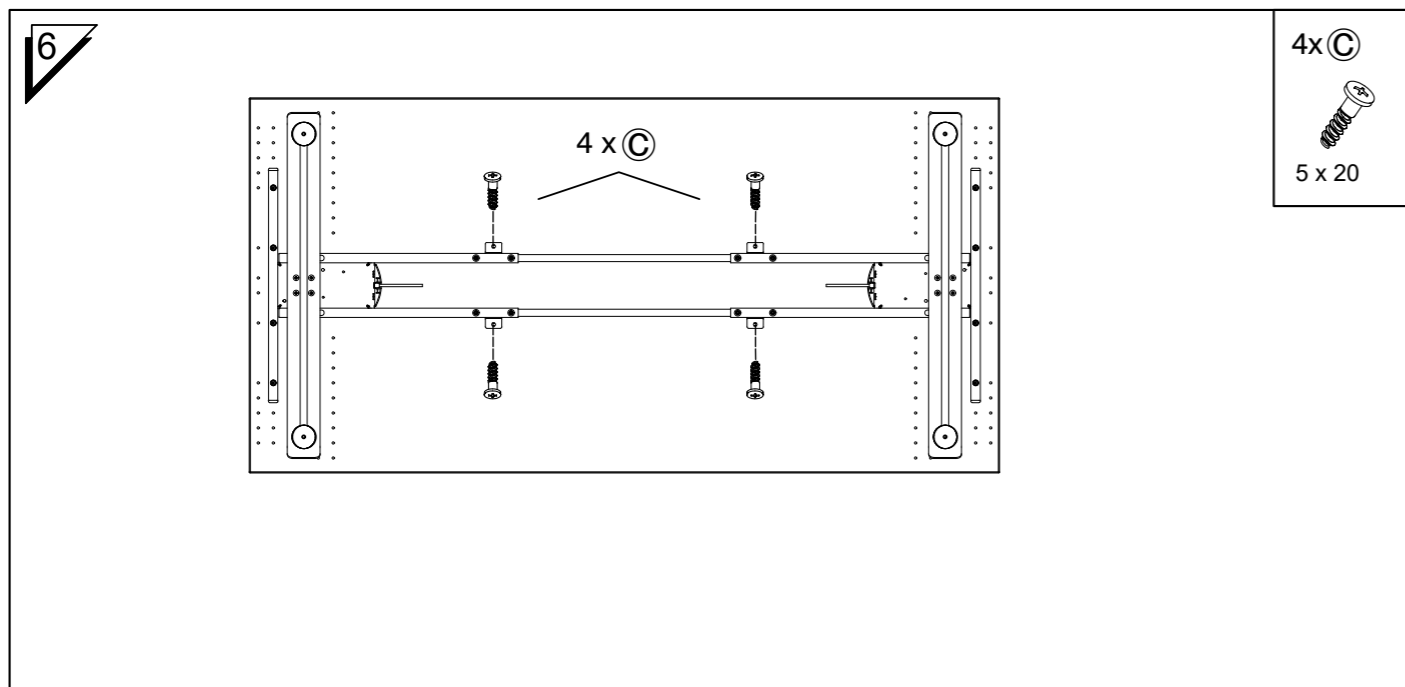
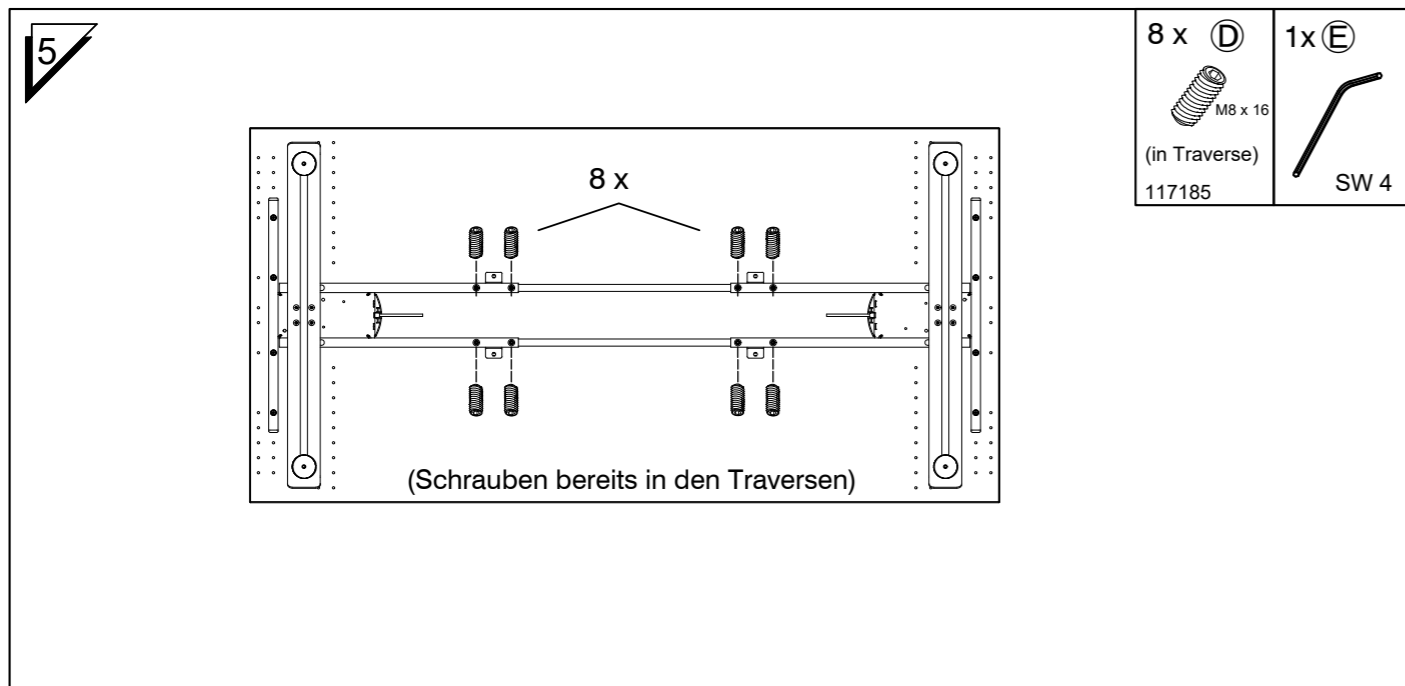

A. Definitionen

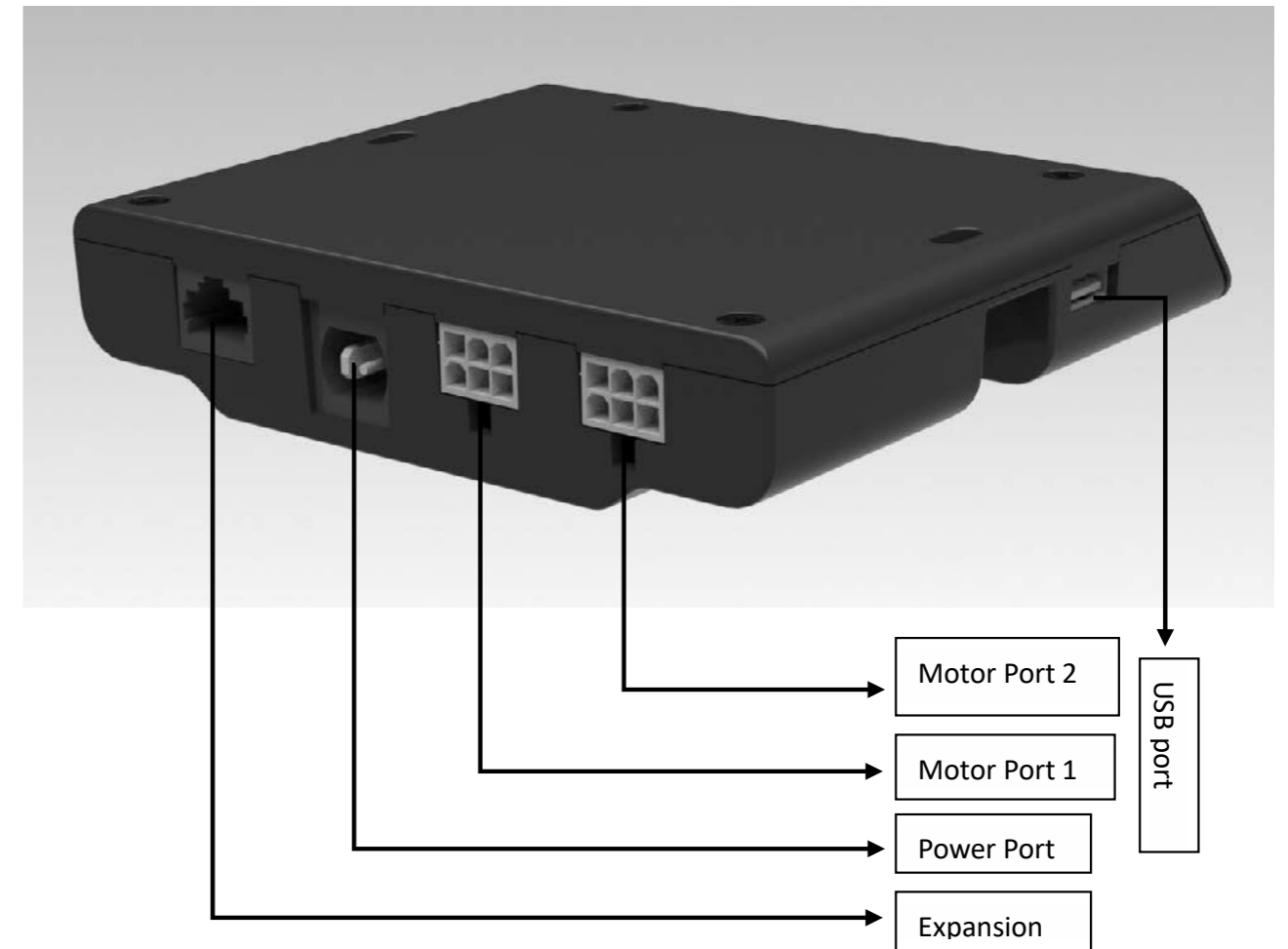
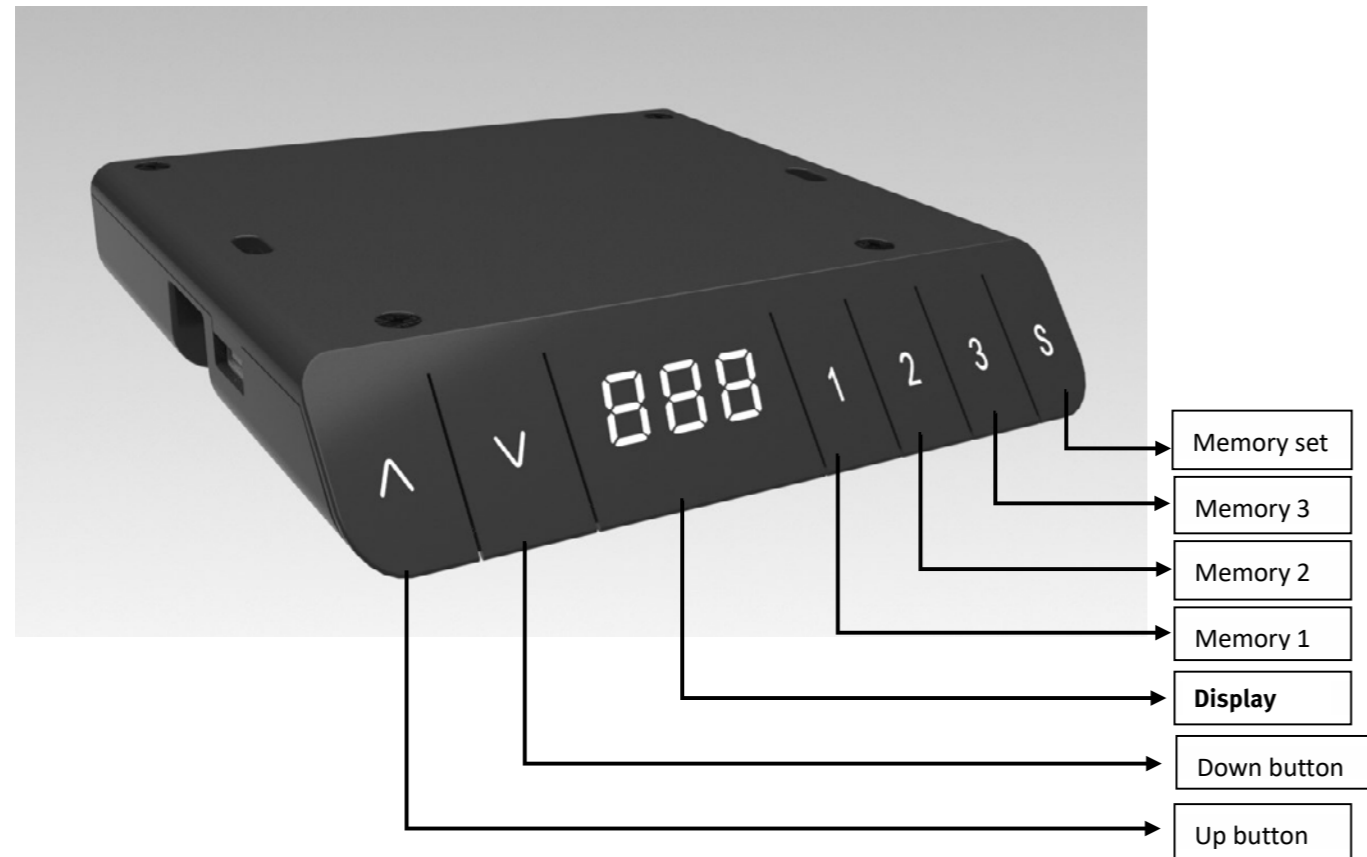

B.) Handbuch für den normalen Betrieb

1. Schritte zur Initialisierung (Reset)

	Anweisung	Ausführung
1	Drücken und halten Sie ▼ und ▲ gleichzeitig für mehr als 3 Sekunden (Reset)	Die Hubsäulen beginnen sich mit halber Geschwindigkeit nach unten zu bewegen.
2	Halten Sie ▼ und ▲ weiter gedrückt	Die Hubsäulen bewegen sich nach unten in die unterste Position und federn 2-5 mm zurück, dann stoppen sie.
3	Gemeinsam loslassen ▼ und ▲	Initialisierung (Reset) ist abgeschlossen
	1. Die Initialisierung (Reset) muss vor der ersten Inbetriebnahme durchgeführt werden, und nachdem der Tisch installiert oder Teile ausgetauscht wurden. 2. Jede Unterbrechung der Initialisierung (Reset) führt dazu, dass das System anhält und die Initialisierung (Reset) erneut durchgeführt werden muß.	

2.) Auf- und Abwärtsbewegung

	Anweisung	Ausführung
1	Drücken und halten Sie ▲	Hubsäulen bewegen sich nach oben
2	Loslassen ▲	Hubsäulen stoppen
3	Drücken und halten Sie ▼	Hubsäulen bewegen sich nach unten
4	Loslassen ▼	Hubsäulen stoppen

3.) Memorypositionen einstellen 1/2/3

	Anweisung	Ausführung
1	Drücken und halten Sie ▼ oder ▲ dann loslassen	Hubsäulen fahren auf die gewünschte Höhe
2	Klicken Sie die Taste S und dann innerhalb der nächsten 3 Sekunden auf die Taste 1, 2 oder 3. Drücken Sie die Taste S.	Position 1 oder 2 oder 3 wird gespeichert
	1. Die Speicherposition wird nach der Initialisierung (Reset) gelöscht. 2. Der Speicherplatz kann überschrieben werden.	

4.) Anfahren zu den gespeicherten Positionen 1/2/3

	Anweisung	Ausführung
1	Drücken und halten Sie die Taste 1, 2 oder 3	Hubsäulen fahren in die gespeicherte Position

5.) Höhenbegrenzung (Verriegelungshöhen) für Heben und Senken einrichten

5.1) Höhenbegrenzung des Hebens einrichten (Verriegelungshöhe max.)

	Anweisung	Ausführung
1	Drücken und halten Sie ▼ oder ▲ dann loslassen	Fahren Sie die Hubsäule in die gewünschte höchste Position.
2	Halten Sie die Taste S und dann die Taste 3 für mehr als 3 Sekunden gedrückt.	Die Beschriftung „ L “ wird auf dem Display angezeigt, um darauf hinzuweisen, dass die aktuelle Höhe als höchste laufende Höhe eingestellt ist.
3	Loslassen der Taste	Einstellung abgeschlossen
	1. Die Hubsäule kann nicht höher als die Verriegelungshöhe fahren. 2. Wenn Sie die Höhenbegrenzung einstellen, werden die Speicherpositionen höher als die Verriegelungshöhe gelöscht und können nicht wiederhergestellt werden. 3. Nach der Initialisierung (Reset) sind alle Verriegelungshöhen gelöscht.	

5.2) Höhenbegrenzung des Senkens einrichten (Verriegelungshöhe min.)

	Anweisung	Ausführung
1	Drücke ▼ oder ▲ dann loslassen	Fahren Sie die Säule auf die gewünschte Höhe
2	Halten Sie die Taste S und dann die Taste 1 länger als 3 Sekunden gedrückt.	Die Beschriftung „ L “ wird auf dem Display angezeigt, um darauf hinzuweisen, dass die aktuelle Höhe als niedrigste Laufhöhe eingestellt ist.
3	Loslassen der Taste	Einstellung abgeschlossen
	1. Die Hubsäule kann nicht tiefer als die Verriegelungshöhe fahren. 2. Wenn Sie die unterste Hubgrenze einstellen, werden die Speicherpositionen unterhalb der Verriegelungshöhe gelöscht und können nicht wiederhergestellt werden. 3. Nach der Initialisierung (Reset) sind alle Verriegelungshöhen gelöscht.	

6.) Höhenbegrenzung (Verriegelungshöhe) ausschalten

	Anweisung	Ausführung
1	Drücken und halten Sie die Taste S, dann halten Sie die Taste 2 für 3 Sekunden gedrückt	Die Beschriftung „ -c- “ wird auf dem Display angezeigt, was bedeutet, dass die Hubbegrenzungen beide entriegelt sind.
2	Loslassen der Taste	Vorgang ist abgeschlossen

7.) Wechsel der Anzeigeneinstellung von Zoll auf Zentimeter

	Anweisung	Ausführung
1	Halten Sie die Taste S und ▼ für 3 Sekunden	Anzeigeneinstellung wechselt zwischen Zentimetern und Zoll
2	Loslassen der Taste	Vorgang ist abgeschlossen
	1. Wenn sich die Säule hebt oder senkt, beträgt die minimale Höhenangabe 0,5 Zoll oder 1 cm.	

8.) Korrekte Tischhöhe im Display einstellen

	Anweisung	Ausführung
1	Fahren Sie den Tisch in die unterste Position.	Messen Sie die tatsächliche Höhe des Tisches und notieren Sie die Zahl in Zoll oder in Zentimetern, z.B. „064“.
2	Taste S und ▲ 3 Sekunden lang gedrückt halten	Erste Ziffer blinkt auf dem Display, z.B. „0“
3	Lassen Sie die Tasten los und klicken Sie dann auf ▼ oder ▲, um die erste Ziffer einzustellen.	Erhöhen oder verringern Sie die erste Ziffer auf dem Display auf die von Ihnen gemessene Zahl.
4	Taste S drücken	Zweite Ziffer blinkt auf dem Display, z.B. „6“
5	Klicken Sie auf ▼ oder ▲, um die zweite Ziffer einzustellen.	Erhöhen oder verringern Sie die zweite Ziffer auf dem Display auf die von Ihnen gemessene Zahl.
6	Taste S drücken	Dritte Ziffer blinkt auf dem Display, z.B. „4“
7	Klicken Sie auf ▼ oder ▲, um die dritte Ziffer einzustellen.	Erhöhen oder verringern Sie die dritte Ziffer auf dem Display auf die von Ihnen gemessene Zahl.
8	Taste S drücken	Vorgang ist abgeschlossen
	1. Prüfen Sie, ob das Anzeigeformat mit den gemessenen Daten übereinstimmt, entweder in Zentimetern oder Zoll. Die minimale Höhenangabe beträgt 0,5 Zoll oder 1 cm.	

9.) Fehler Code

Fehler	Störung	Fehlerursache	Massnahme
E01	Störung an der Säule	Die Verbindung zwischen den Säulen und dem Schalter (Port 1 und/oder Port 2) sind unterbrochen und E01 wird angezeigt.	1. Prüfen Sie, ob das Verbindungskabel zwischen Säule und dem Schalter abgeklemmt ist. 2. Prüfen Sie, ob ein Teil der Säule beschädigt ist. Säulen. Falls ja, tauschen Sie die Säule aus.
E03	Überlastung	Die Traglast übersteigt den Maximalwert von 60 kg dynamisch.	1. Die Säule ist überlastet. Verringern Sie die Flächenlast des Tisches.
E04	Ungewöhnliche Daten	Das Display zeigt ungewöhnliche Daten an, Anzeige E04	1. Stellen Sie den Tisch fachgerecht bei Raumtemperatur auf und führen Sie eine Initialisierung (Reset) durch. 2. Die Initialisierung (Reset) wurde unterbrochen, eine Neuinitialisierung ist erforderlich.
E05	Taste klemmt	Der Wert auf dem Display bleibt länger als 30 Sekunden nach dem Drücken der Taste unverändert und es wird E05 angezeigt.	1. Noch einmal die Taste drücken und versuchen diese zu lösen. 2. Führt das nicht zum Erfolg, Schalter austauschen.
E11	Ungewöhnliche Leistung und Spannung	Ungewöhnliche Spannungsversorgung	1. Die Steckverbindung zum Schalter (Power Port) ist lose. Prüfen Sie, ob der Netzstecker ordnungsgemäß eingesteckt ist. 2. Wenn die Stromversorgung weiterhin nicht funktioniert, tauschen Sie das Netzteil aus.